

Plattierte Blindflansche zu DIN 28031 mit glatter Dichtleiste

Werknorm
BF 28031

Maße in mm

In Anlehnung an DIN 28031
Oberflächenangaben nach DIN ISO 1302

Anwendungsbereich:
Für drucklose Apparate und Behälter

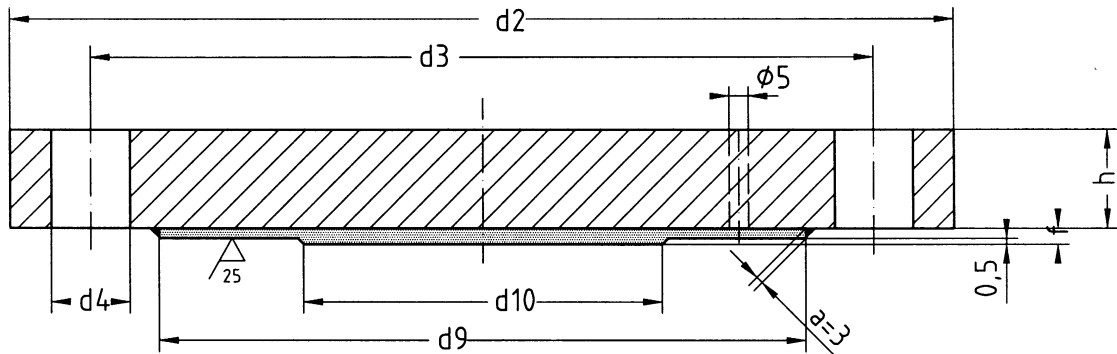

Bestellbeispiel: Plattierter Blindflansch DN 300 x 20/12 – S235JRG2/1.4541
BF 300 x 20/12 DIN 28031 RSt./41

Werkstoff		Flansch S235JRG2 (RSt.37-2) oder P265GH (H II) Plattierung Nichtrostender Stahl W-Nr. 1.4541 oder 1.4571 und andere								
Flansch		Blindflansch		Plattierung			Schraubem		Gew.	
DN	Dicke	h	d2	d3	≈d9	d10 max.	f	Anzahl	d4	kg
300	20	12	415	375	345	285	4	12	18	15,5
350			460	420	390	330		16		19,0
400			510	470	440	380		20		23,8
450		15	550	510	480	425		24		34,2
500			600	560	530	475		28		40,4
600			700	660	630	575		32		52,5
700		18	800	760	730	675		36		82,0
800			900	860	830	775		40		105,0
900			1000	960	930	875		44		143,0
1000		20	1060	1030	975			48		175,0
1100	1200		1160	1130	1075		207,0			
1200	1320		1270	1240	1175		250,0			
1300	25	25	1420	1370	1340	1275		290,0		
1400			1520	1470	1440	1375		334,0		

Die in Spalte 1 und 2 angegebenen Nenn- Ø bzw. Dicke entsprechen den zugehörigen Schweißflansche nach DIN 28031 und sind gemäß oben aufgeführtem Bestellbeispiel anzugeben.
evtl. Handgriffe bei Anfrage bitte angeben



Erich Pokrandt GmbH
August-Bebel-Str. 3
67454 Hassloch / Pfalz

Telefon: 06324 / 923 923
Telefax: 06324 / 923 999
e-mail: info@pokrandt.de

Stand: 1.1.1999

Seite 20